

Основные типы и размеры атравматических игл (Mani, Япония)

Изделия комплектуются иглами длиной от 10 мм до 80 мм, разнообразных типов, форм острия и изогнутости (1/2, 3/8, 5/8, 1/4 круга и в том числе прямые). При производстве шовного материала используются атравматические иглы из нержавеющей антикоррозийной высокопрочной аустенитной хромоникелевой стали марки AISI 302, место запрессовки нити в игле выполняется методом лазерного сверления, игла покрыта силиконом. Иглы производятся ведущими мировыми производителями: компанией МАНИ (Япония) и компанией ФССБ ГмбХ (Германия).

Продукция для офтальмологии комплектуется нитями от USP 10/0 до 5/0 и шпательными иглами длиной от 4,0 мм до 13,0 мм (включая разнообразные типы изогнутости иглы).



Код острия иглы A Сечение тела Сплющенное	Общий вид 	Сечение тела Сечение острия 	Код острия иглы AV Сечение тела Четырехгранное	Общий вид 	Сечение тела Сечение острия 	Код острия иглы B Сечение тела Сплющенное	Общий вид 	Сечение тела Сечение острия
Код острия иглы C Сечение тела Круглое	Общий вид 	Сечение тела Сечение острия 	Код острия иглы D Сечение тела Сплющенное	Общий вид 	Сечение тела Сечение острия 	Код острия иглы K Сечение тела Сплющенное	Общий вид 	Сечение тела Сечение острия

Код острия иглы **OV**
Сечение тела
Четырехгранное

Общий вид

Сечение тела

Сечение острия

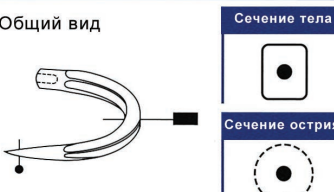

Код острия иглы **P**
Сечение тела
Сплющенное

Общий вид

Сечение тела

Сечение острия

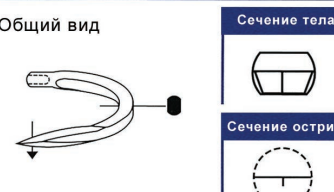

Код острия иглы **Q**
Сечение тела
Режущее трехгранное

Общий вид

Сечение тела

Сечение острия

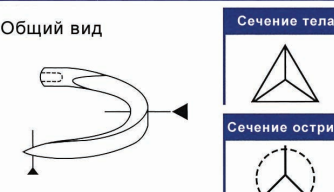

Код острия иглы **R**
Сечение тела
Обратно-режущее, трехгранное

Общий вид

Сечение тела

Сечение острия

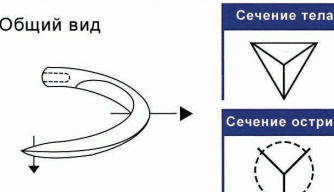

Код острия иглы **S**
Сечение тела
Сплющенное

Общий вид

Сечение тела

Сечение острия

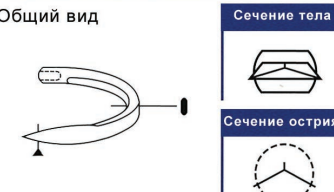

Код острия иглы **T**
Сечение тела
Сплющенное

Общий вид

Сечение тела

Сечение острия

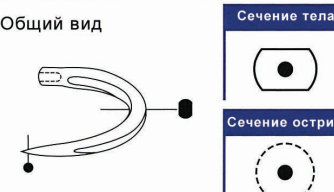

Код острия иглы **U**
Сечение тела
Сплющенное

Общий вид

Сечение тела

Сечение острия

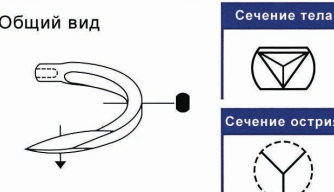

Код острия иглы **V**
Сечение тела
Сплющенное

Общий вид

Сечение тела

Сечение острия

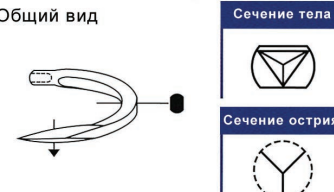

Код острия иглы **W**
Сечение тела
Сплющенное

Общий вид

Сечение тела

Сечение острия

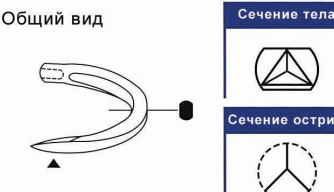

Код острия иглы **X**
Сечение тела
Сплющенное

Общий вид

Сечение тела

Сечение острия

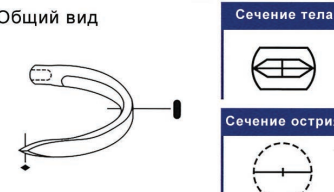

Код острия иглы **Y**
Сечение тела
Сплющенное

Общий вид

Сечение тела

Сечение острия

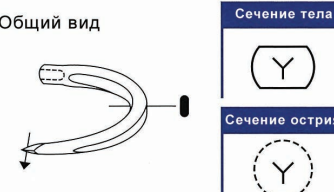

Код острия иглы **YV**
Сечение тела
Четырехгранное

Общий вид

Сечение тела

Сечение острия

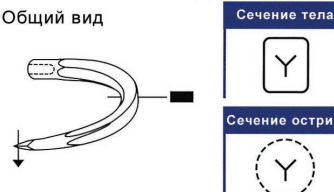

Код острия иглы **Z**
Сечение тела
Сплющенное

Общий вид

Сечение тела

Сечение острия

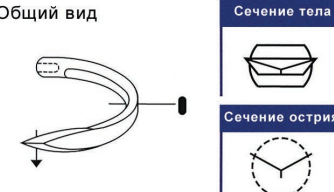

Многоразовые хирургические иглы марки «МАНИ», Япония

Иглы хирургические многоразового использования изготовлены из нержавеющей антикоррозийной высокопрочной аустенитной хромоникелевой стали марки AISI 304 во влагоустойчивой упаковке, предназначенной для длительного хранения и стерилизации, блистер из ПЭТФ и неориентированного полиэтилена типа «TYVEK» с фиксирующим устройством для удержания иглы из материала типа «Севилен», 10 шт в блистере.

Иглы разнообразной длины, типов изогнутости, толщины и разнообразных форм ушка:

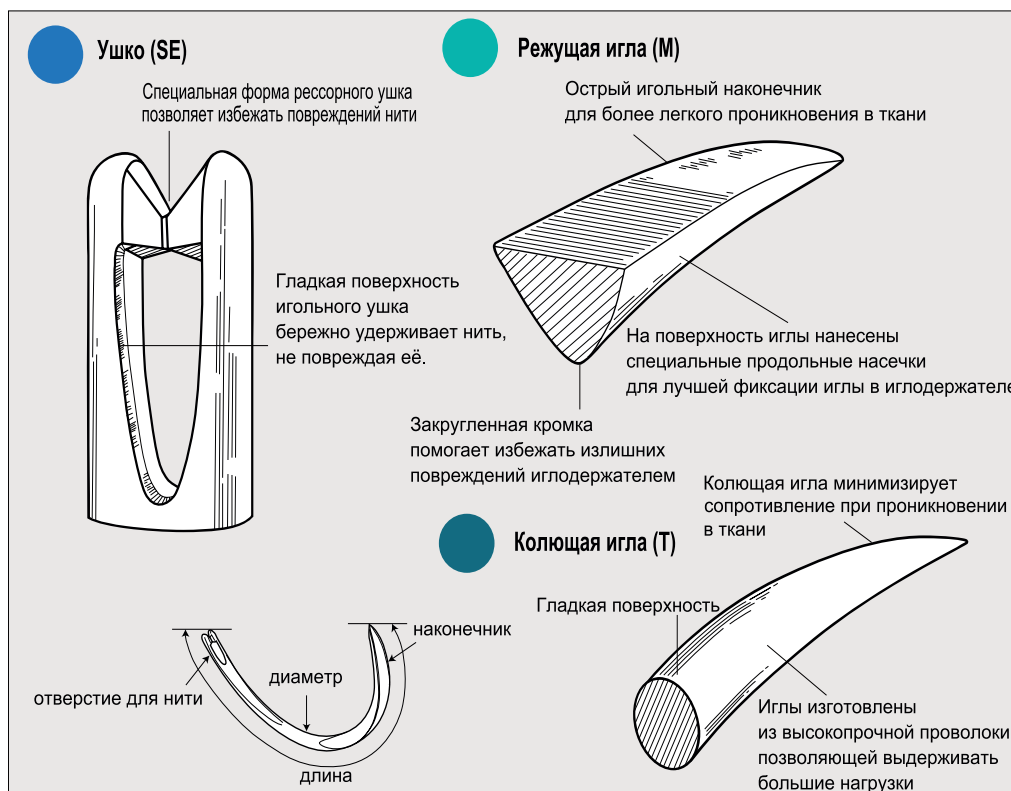

Тип ушка иглы

SE-рессора

NE-обычное ушко

Тип острия

⊙ **T**-колющее

△ **M**-режущее

▽ **Z**-шпательное

⊙ **B**-тупоконечное

Изогнутость иглы

H-1/2 окружности

E-3/8 окружности

I-5/16 окружности

G-7/16 окружности

S-прямая

K-1/4 окружности

Индекс диаметра иглы

F-тонкая абдоминальная

LL-массивная

L-усиленная

Подчернутая часть кода иглы () соответствует длине (мм) выбранной Вами иглы

Индекс диаметра иглы указывается в конце кода

SE-MH36LL - режущая игла 36 мм, 1/2 круга, массивная.

Многоразовые иглы, Mani(Япония)

Игла колющая **ОБЩАЯ ХИРУРГИЯ** 5/8 (F)

диаметр (мм)	длина (мм)
0.53	13
0.53	15
0.58	18
0.68	21
0.68	24
0.78	28
0.78	32
0.88	36
0.98	41
1.08	45
1.08	50
1.08	55
1.18	60
1.18	65

SE-TF_ SE

Игла колющая **ОБЩАЯ ХИРУРГИЯ** 5/8 (F)

диаметр (мм)	длина (мм)
0.98	28
0.98	32
1.18	36
1.28	41
1.28	45
1.28	50
1.28	55
1.38	60
1.38	65

SE-TF_LL SE

Игла колющая **ОБЩАЯ ХИРУРГИЯ** 5/8 (F)

диаметр (мм)	длина (мм)
1.28	70

SE-TF_ SE

Многоразовые иглы, Mani(Япония)

Игла режущая **ОБЩАЯ ХИРУРГИЯ** 5/8 (F)



SE-MF_

диаметр (мм) длина (мм)

0.53 13

0.53 15

0.58 18

0.68 21

0.68 24

0.78 28

0.78 32

0.88 36

0.98 41

1.08 45

1.08 50

1.08 55

1.18 60

1.18 65



SE

Игла режущая **ОБЩАЯ ХИРУРГИЯ** 5/8 (F)



SE-MF_LL

диаметр (мм) длина (мм)

0.98 28

0.98 32

1.18 36

1.28 41

1.28 45

1.28 50

1.28 55

1.38 60

1.38 65



SE



SE-MF_

1.28



SE



70

Многоразовые иглы, Mani(Япония)

Игла режущая ОБЩАЯ ХИРУРГИЯ

диаметр (мм) длина (мм)

1/2 (H)

0.58	13
0.58	15
0.58	18
0.68	21
0.68	24
0.78	28
0.78	32
0.88	36
0.98	41
1.08	45
1.08	50
1.08	55
1.18	60
1.18	65
1.28	70



SE-MH

SE

Игла режущая ОБЩАЯ ХИРУРГИЯ

диаметр (мм) длина (мм)

3/8 (E)

0.58	18
0.68	21
0.68	24
0.78	28
0.78	32
0.88	36
0.98	41
1.08	45
1.08	50
1.08	55
1.18	60
1.18	65
1.28	70



SE-ME

SE

Игла колющая ОБЩАЯ ХИРУРГИЯ

αεαίαδδ (ii) αεεία (ii)

1/2 (H)

0.58	13
0.58	15
0.58	18
0.68	21
0.68	24
0.78	28
0.78	32
0.88	36
0.98	41
1.08	45
1.08	50
1.08	55
1.18	60
1.18	65
1.28	70



SE-TH

SE

Игла колющая ОБЩАЯ ХИРУРГИЯ

αεαίαδδ (ii) αεεία (ii)

3/8 (E)

0.58	18
0.68	21
0.68	24
0.78	28
0.78	32
0.88	36
0.98	41
1.08	45
1.08	50
1.08	55
1.18	60
1.18	65
1.28	70

SE-TE

SE

Многоразовые иглы, Mani(Япония)

ОБЩАЯ ХИРУРГИЯ



Игла колющая

диаметр (мм)	длина (мм)
0.98	28
0.98	32
1.18	36
1.28	40
1.28	45
1.28	50
1.28	55
1.28	60
1.38	65

1/2 (H)

SE-TH_LL

SE

ОБЩАЯ ХИРУРГИЯ



Игла режущая

диаметр (мм)	длина (мм)
0.98	28
0.98	32
1.18	36
1.28	40
1.28	45
1.28	50
1.28	55
1.28	60
1.38	65

1/2 (H)

SE-MH_LL

SE

ОБЩАЯ ХИРУРГИЯ



Игла колющая

αααίααδ (ii)	ααεία (ii)
0.53	13
0.53	15
0.58	17.5
0.68	21
0.68	24
0.78	28.5
0.78	32.5
0.88	36.5
0.98	41
1.08	45
1.08	50
1.08	53
1.08	55
1.18	60
1.18	65
1.28	70
1.28	75

(S)

SE-TS_

SE

ОБЩАЯ ХИРУРГИЯ



Игла режущая

αααίααδ (ii)	ααεία (ii)
0.53	13
0.53	15
0.58	17.5
0.68	21
0.68	24
0.78	28.5
0.78	32.5
0.88	36.5
0.98	41
1.08	45
1.08	50
1.08	53
1.08	55
1.18	60
1.18	65
1.28	70
1.28	75

(S)



SE-MS_

SE





Многоразовые иглы, Mani(Япония)



АБДОМИНАЛЬНАЯ ХИРУРГИЯ

Игла колющая	диаметр (мм)	длина (мм)	3/8 (E)
 SE-TE_F	0.53	18	 SE
	0.58	24	
	0.63	29	
	0.73	34	
	0.78	40	
	0.78	45	
	0.88	50	
	0.88	55	



ГИНЕКОЛОГИЯ

Игла колющая (тупоконечная)	αααίαδδ (ii)	ααεία (ii)	1/2 (H)
 SE-BH_	1.08	41	 SE
	1.18	51	
	1.38	66	



ГИНЕКОЛОГИЯ

Игла колющая	αααίαδδ (ii)	ααεία (ii)	7/16 (G)
 SE-TG_L	0.88	26	 SE
	0.98	31	
	0.98	36	
	1.08	41	
	1.08	45	
	1.18	51	
	1.28	56	

АБДОМИНАЛЬНАЯ ХИРУРГИЯ

Игла колющая	диаметр (мм)	длина (мм)	(S)
 SE-TS_F	0.48	13	 SE
	0.48	15	
	0.53	18	
	0.58	21	
	0.58	23,5	
	0.63	29	
	0.63	32	
	0.73	34	
	0.73	36	
	0.78	38	
	0.78	40	
	0.78	43	
	0.78	45	
	0.88	48	
	0.88	50	
	0.88	55	
0.88	60		
0.88	65		
0.88	70		

АБДОМИНАЛЬНАЯ ХИРУРГИЯ

Игла колющая	αααίαδδ (ii)	ααεία (ii)	1/2 (H)
 SE-TH_F	0.48	13	 SE
	0.53	18	
	0.58	21	
	0.58	24	
	0.63	29	
	0.63	32	
	0.73	34	
	0.73	36	
	0.78	40	
	0.78	45	
	0.88	50	
	0.88	55	
0.88	60		

Многоразовые иглы, Mani(Япония)



Игла режущая **ОБЩАЯ ХИРУРГИЯ** 1/4 (К)

диаметр (мм) длина (мм)

0.53	13
0.53	15
0.58	18
0.68	21
0.68	24
0.78	28
0.78	32
0.88	36
0.98	41
1.08	45
1.08	50
1.08	55
1.18	60
1.18	65
1.28	70

SE-MK_ **SE**

Игла колющая **ОБЩАЯ ХИРУРГИЯ** 1/4 (К)

диаметр (мм) длина (мм)

0.53	13
0.53	15
0.58	18
0.68	21
0.68	24
0.78	28
0.78	32
0.88	36
0.98	41
1.08	45
1.08	50
1.08	55
1.18	60
1.18	65
1.28	70

SE-TK_ **SE**

Игла режущая **ГИНЕКОЛОГИЯ** 7/16 (G)

диаметр (мм) длина (мм)

0.88	26
0.98	31
0.98	36
1.08	41
1.08	45
1.18	51
1.28	56

SE-MG_L **SE**

Игла **ОБЩАЯ ХИРУРГИЯ** 7/16 (G)

обратно-режущая диаметр (мм) длина (мм)

0.88	26
0.98	31
0.98	36
1.08	41
1.08	45
1.18	51
1.28	56

SE-NG_L **SE**

Игла колющая **ОФТАЛЬМОЛОГИЯ** 5/16 (I)

диаметр (мм) длина (мм)

0.33	7
0.38	9
0.38	11
0.43	13
0.48	15
0.53	18
0.58	21

SE-TI **SE**

Игла **ОФТАЛЬМОЛОГИЯ** 5/16 (I)

обратно-режущая диаметр (мм) длина (мм)

0.33	7
0.38	9
0.38	11
0.43	13
0.48	15
0.53	18
0.58	21

SE-WI **SE**